

Stores toiles de Griesser. Tube®



LARGEUR

min. 400 / 800 mm, selon l'exécution
max. 4000 mm

HAUTEUR

min. 800 mm (longueur de bras articulés)
max. 1500 mm (longueur de bras articulés)

SURFACE

max. 10 m², store individuel
max. 24 m², installations accouplées

TECHNIQUE EN DÉTAIL

- 1 Tube d'enroulement
- 2 Box (caisson)
- 3 Bras de projection
- 4 Barre de charge

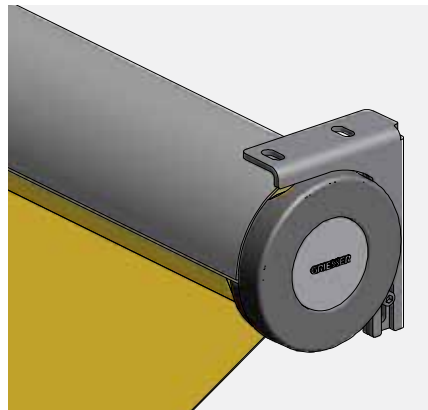

Box (caisson) pour pose vers le haut.

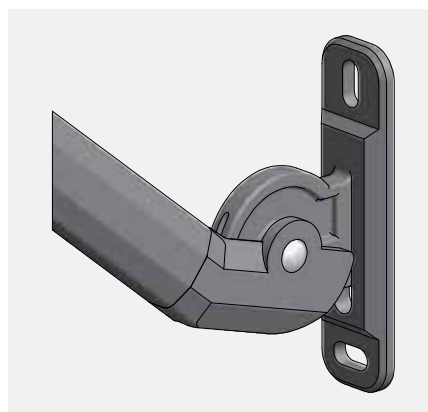

Fixation de bras de projection

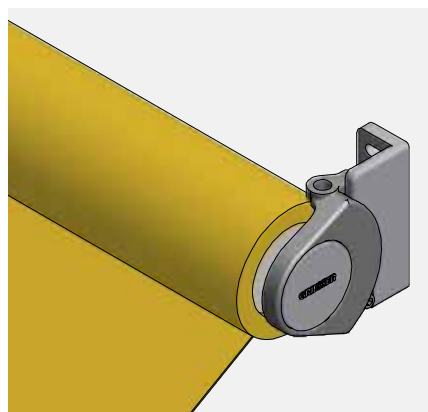

Support design pour pose vers l'arrière.

STORE TOILE A PROJECTION POUR SURFACES MOYENNES.

Tube® Box

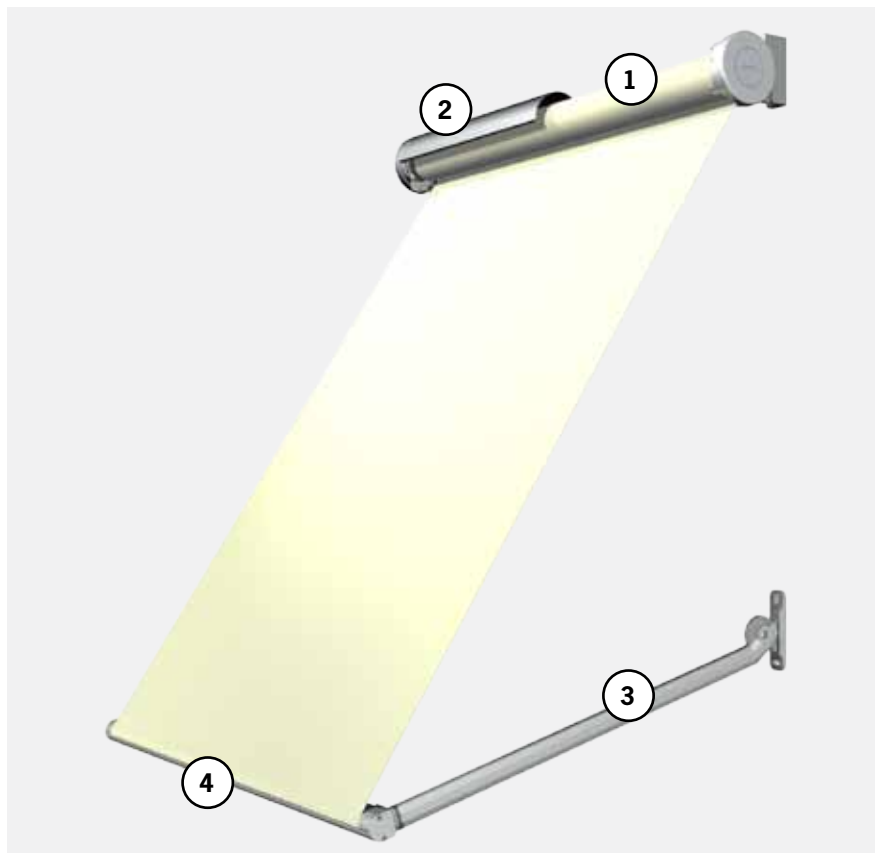

Tube®

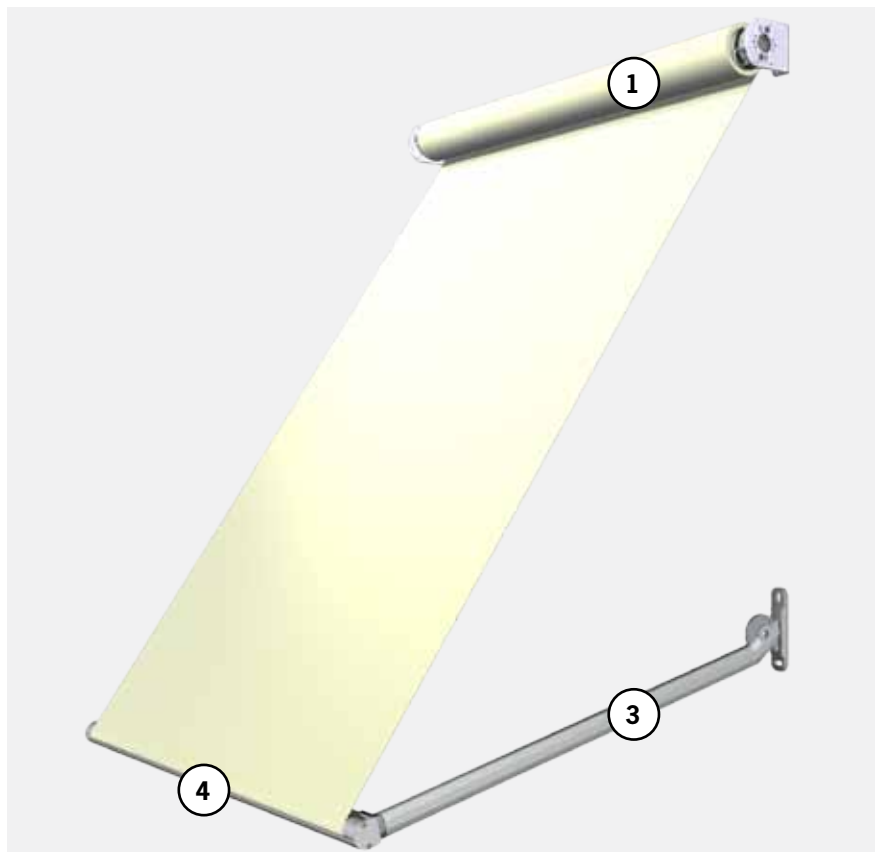

DIMENSIONS MAXIMALES TUBE® BOX

Manoeuvre	Treuil	Moteur
Store individuel		
Largeur max.	4000	4000
Longueur de bras articulés (AL)	800, 1000, 1200, 1500	800, 1000, 1200, 1500
Surface max.	10 m ²	10 m ²
Installations accouplées	max. 3 stores	
Largeur max.	6000	8000
Surface max.	10 m ²	24 m ²

DIMENSIONS MAXIMALES TUBE®

Manoeuvre	Treuil	Moteur
Store individuel		
Largeur max.	4000	4000
Longueur de bras articulés (AL)	800, 1000, 1200, 1500	800, 1000, 1200, 1500
Surface max.	10 m ²	10 m ²
Installations accouplées	max. 3 stores	
Largeur max.	6000	8000
Surface max	10 m ²	24 m ²

Pose sur la façade

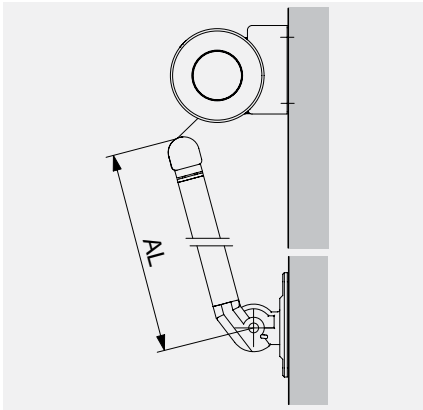

Pose sous plafond

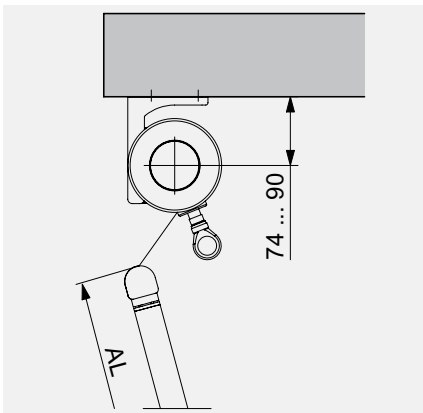

Définition des cotes

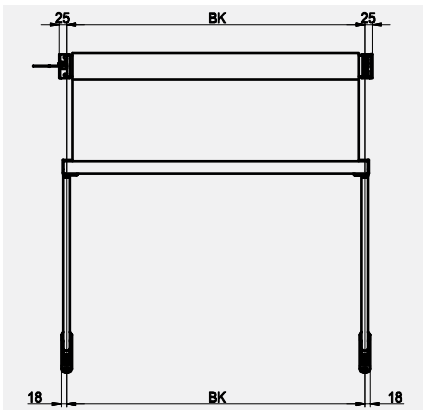

SYSTÈME FAÇADE

Tube® Box



Pose en niche

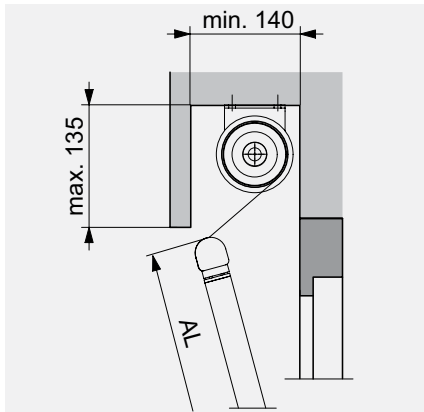

Pose sous plafond

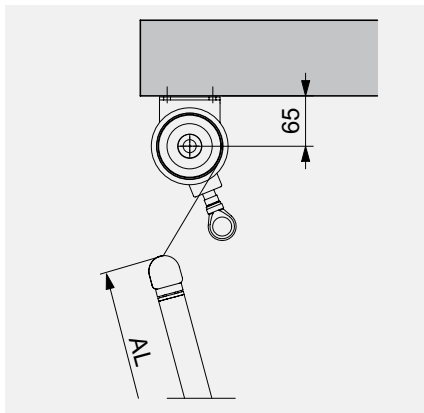

Définition des cotes

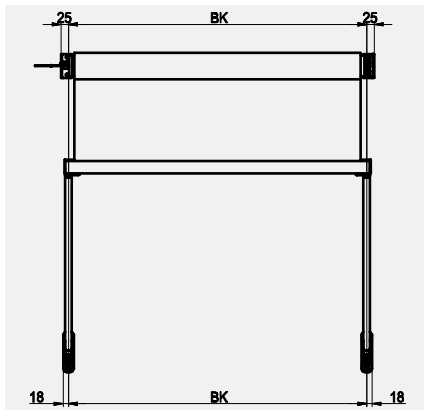

SYSTÈME INTÉGRÉ

Tube®



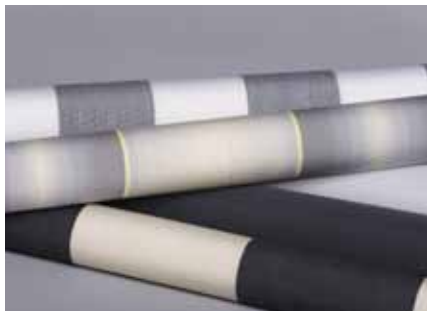

Collection City



Collection Cromie



Collection Soltis

Serge Ferrari

SOLTIS

100%
recyclable



Collection Screen



UNE LARGE GAMME DE TISSUS

Tissus en acrylique

La collection City se décline en 3 thèmes : New York, Sydney et Shanghai. Les couleurs seyantes de cette collection de toiles permettront de personnaliser des façades et de donner un style particulier à l'architecture. Tous les tissus sont dotés de propriétés repoussant la saleté et l'eau grâce à une nanotechnologie ultramoderne.

La collection Cromie est une gamme de toiles dédiée à l'architecture. Les designs élégants se marient à merveille avec l'ambiance définie par les façades. La vaste palette de coloris est subdivisée en trois univers: Urban Style pour la ville et ses couleurs caractéristiques, Country Style, l'idéal pour la vie à la campagne et Sea Side pour la mer.

Tissus techniques Soltis

La collection Soltis propose un large choix de coloris avec Soltis 86, Soltis 92, Soltis 93, Soltis Black out B92 et B702. Ces tissus techniques en polyester avec PVC procurent à la pièce une luminosité naturelle tout en offrant une protection solaire optimale. La collection Soltis Black out est composé de toiles opaques.

Tissus techniques Screen

Les textiles en fibres de verre avec PVC de la collection Screen offrent une grande diversité de couleurs. Excellente protection solaire contre la chaleur et grâce à son tissage satiné en diagonal, Classic Satiné 5500 permet une très bonne maîtrise de l'éblouissement tout en optimisant l'apport de lumière naturelle.

TEXTILES RECOMMANDÉS POUR LES BÂTIMENTS INDUSTRIELS

La valeur g doit être égale ou inférieure à 10 % afin de répondre aux exigences de protection thermique.

La transparence doit être inférieure ou égale à 5 % afin de garantir une protection anti-éblouissement.

La transmission lumineuse doit être supérieure ou égale à 5 % afin de permettre d'utiliser la lumière du jour de manière optimale.

Pour obtenir la meilleure protection thermique, choisir une toile ayant la plus faible transmission thermique (te), plutôt une couleur sombre.

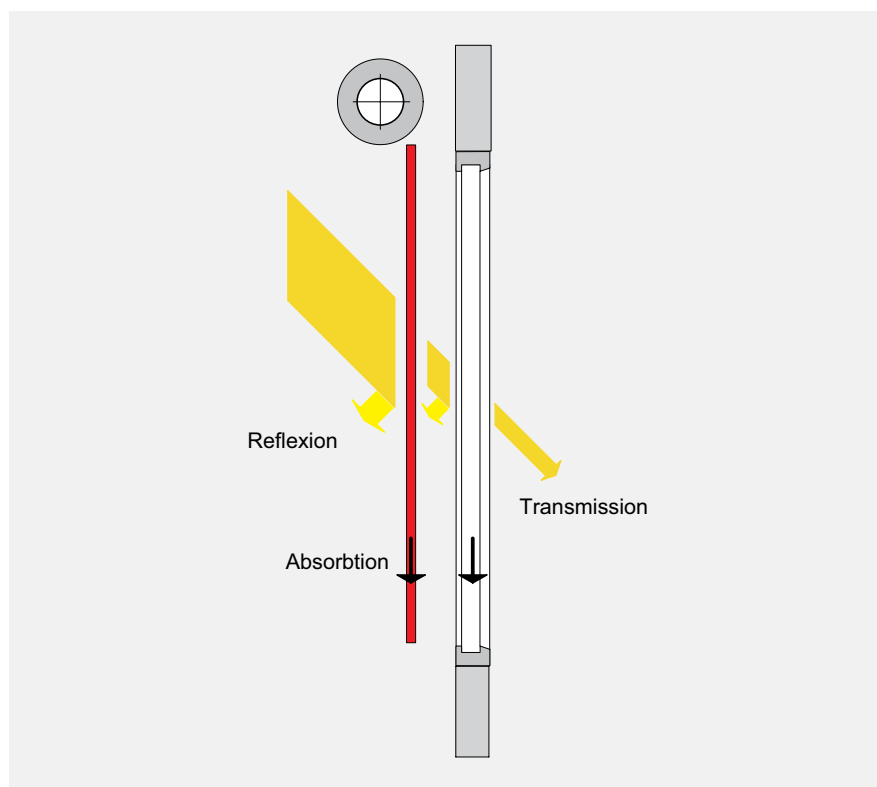

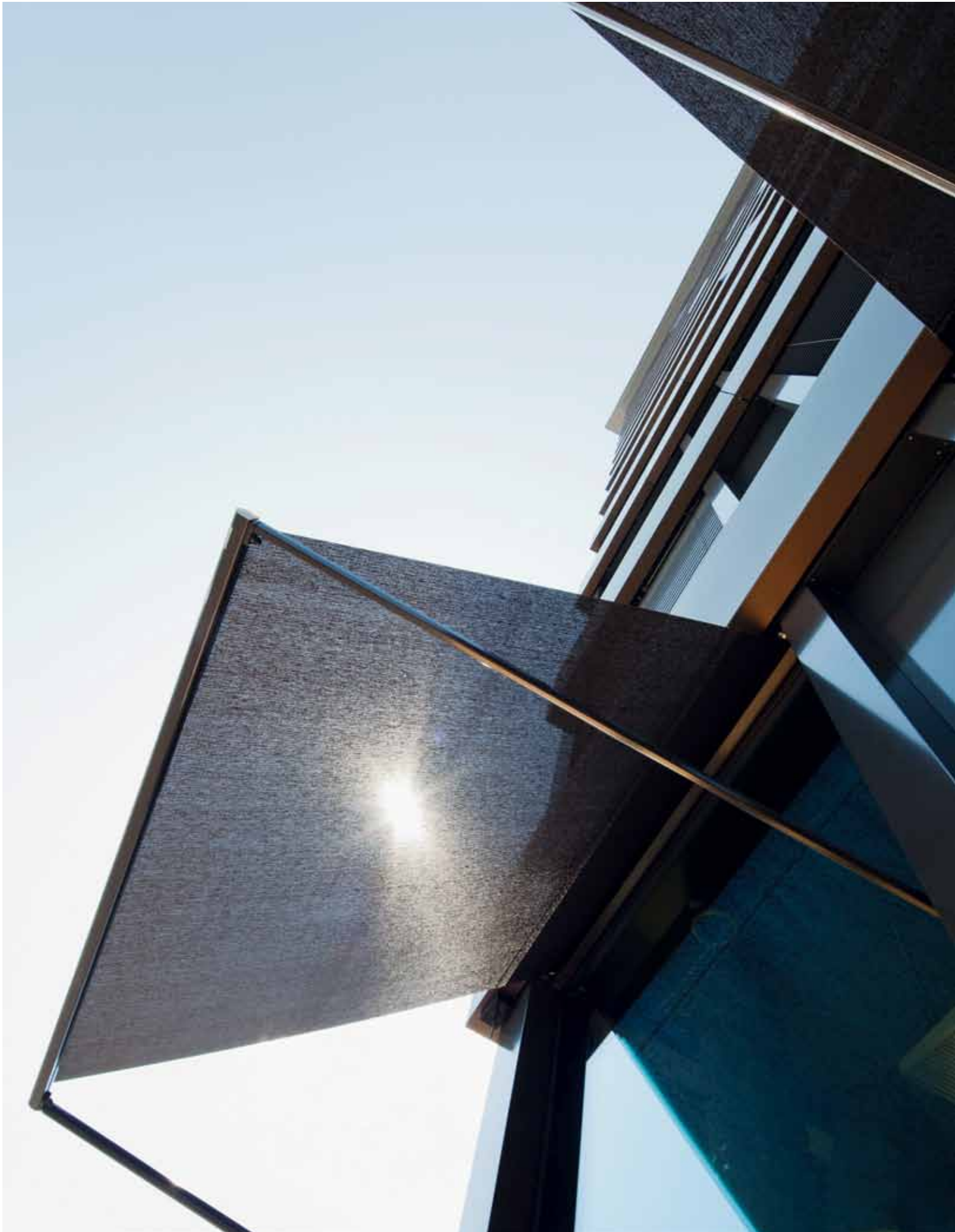



INDICATIONS D'UTILISATION

Pour les immeubles de grande hauteur fortement exposés aux vents, on réduira les dimensions max. en fonction de la situation.

Par temps venteux, il faut remonter en temps utile les installations de protection solaire.

En cas de risque de gel, l'installation ne doit pas être mise en service.

Les installations doivent être accessibles pour les travaux d'entretien.

Veuillez observer les fiches techniques VSR ou les notices explicatives sur EN 13561 classes de vent.



Votre partenaire

DESCRIPTIF

Tube d'enroulement

Axe en tube d'acier galvanisé sendzimir, 70 mm, épaisseur de paroi 1,0 mm, avec rainure pour la fixation du tissu.

Tube® Box

Caisson en aluminium extrudé.

Bras de projection

Profilés de bras de projection en aluminium extrudé, avec système de tension à ressort pour une bonne tension la toile, articulation du bras et support de tube en aluminium moulé laqués en RAL 9006.

Barre de charge

Barre de charge en aluminium extrudé.

COULEURS

Anodisé

Pièces en aluminium extrudé incolore (les bras de projection et les barres de charge thermolaqués RAL 9006), pièces d'acier zingué.

GriColors

Dans l'assortiment GriColors, vous trouvez les quatre collections Verre & Pierre, Soleil & Feu, Eau & Mousse ainsi que Terre & Bois, soit 100 teintes proposées – du blanc frais au rouge chaleureux, du bleu naturel au brun terre.

COLLECTIONS DE TEXTILES

Collections

Tissus acryliques, polyester avec PVC et fibre de verre avec PVC conformément à la collection en vigueur.

Confection

La toile peut, selon les contraintes en confection, avoir des soudures horizontales ou verticales selon le type de toiles.

Sous réserve de tout changement